

PLC communication module 1 165281

Allgemeine Informationen

Products_Model	ET0733821
EAN	
Producer	Mitsubishi Electric
Producer-Model	165281
Producer-Typ	FX3U-232-BD
min. Order	
Class	SPS-Kommunikations-Modul

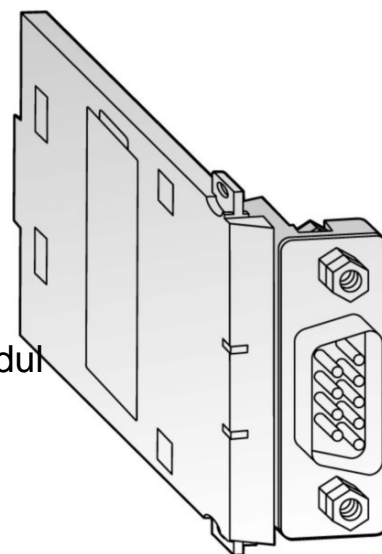

Technische Informationen

Anzahl der HW-Schnittstellen Ir	
Anzahl der HW-Schnittstellen seriell RS-232	
Anzahl der HW-Schnittstellen seriell RS-485	
Anzahl der HW-Schnittstellen seriell RS-485	
Anzahl der HW-Schnittstellen seriell RS-485	
Anzahl der HW-Schnittstellen USB	
Anzahl der HW-Schnittstellen seriell RS-232	
Mit optischer Schnittstelle	
Unterstützt Protokoll für TCP/IP	
Unterstützt Protokoll für PROFIBUS	
Unterstützt Protokoll für CAN	
Unterstützt Protokoll für INTERBUS	
Unterstützt Protokoll für ASI	
Unterstützt Protokoll für KNX	
Unterstützt Protokoll für MODBUS	
Unterstützt Protokoll für Data-Highway	
Unterstützt Protokoll für DeviceNet	
Unterstützt Protokoll für SUCONET	
Unterstützt Protokoll für LON	
Unterstützt Protokoll für SERCOS	
Unterstützt Protokoll für sonstig	
Art der Datenübertragung	
Übertragungsrate	19.2kBit/s

[PLC communication module 1 165281 online kaufen](#)